

AUTOMATISMI PER PORTE A BATTENTE



Sesamo presenta la sua gamma completa di **automatismi elettromeccanici** per porte a battente realizzati per coprire tutti i campi di applicazione grazie alle **diverse possibilità di configurazione** anche in modalità Low Energy.

Questi automatismi sono adatti per automatizzare sia **porte interne** che **esterne**, a **singola o a doppia anta**. Il loro utilizzo facilita l'ingresso in **ambienti ospedalieri, turistico alberghieri** ed in ambienti utilizzati da persone con ridotte capacità motorie.



AUTOMATISMI A REGOLA D'ARTE



La ricerca e lo sviluppo di soluzioni tecnico-costruttive innovative e sostenibili sono un fattore determinante per la realizzazione dei prodotti **Sesamo**. Gli operatori **Sesamo** grazie alla loro duttilità, potenza, solidità meccanica e sofisticata elettronica garantiscono un funzionamento costante in qualsiasi tipo di situazione. La gamma **Sesamo** garantisce una soluzione ottimale per ogni tipo di ingresso: per porte interne a bassa intensità di traffico, per applicazioni speciali (es. low energy, soggiorni per anziani o soggetti con ridotte capacità motorie) o per ingressi ad alta intensità di traffico ed impiego gravoso in centri commerciali, aeroporti o ambienti ospedalieri e farmaceutici.



La riduzione dei pesi, le basi preforate e il ridotto numero di componenti che compongono gli operatori per porte a battente **Sesamo**, permettono una facile ed intuitiva installazione.



Gli operatori **Sesamo** grazie all'elevata potenza dei loro motoriduttori, alla solidità dei componenti e all'impiego di un sofisticato controllo del movimento gestito dai microprocessori delle centrali, garantiscono un funzionamento affidabile anche in situazioni di forte vento o pressione contraria. Un innovativo algoritmo contenuto nel firmware sviluppato da **Sesamo** per il controllo della posizione dell'anta e supportato da un encoder ad elevata risoluzione consentono il corretto funzionamento anche in situazioni estreme. La particolare funzione "antivento" sviluppata da **Sesamo** e presente nel modello **Proswing S** consente di automatizzare ingressi anche in condizioni critiche, zone ventose o in impianti farmaceutici con forti gradienti di pressione garantendo un corretto funzionamento grazie ad un elevato livello di coppia espresso dal motore.

	PROSWING	SMARTPRO	SWINGO
Portata			
Vita	3 mil. cicli 	1 mil. cicli 	1 mil. cicli
Coppia/Forza			
Molla/Serratura			
Resistenza al vento			
Applicazioni	Tutte 	Molte 	Porte interne



SWINGO



Swingo associa un ricercato ed innovativo design ad una naturale robustezza ed è ideale per gli utilizzi su porte interne. Silenziosità e compattezza unite alla facilità di installazione rendono il prodotto ideale per impieghi in porte interne.

Importante ed innovativo il dispositivo di sicurezza integrato brevettato da **Sesamo** per preservare ingranaggi e motore in caso di violenti urti accidentali. Opportune scelte di materiali e l'utilizzo delle soluzioni tecnologiche più avanzate eliminano le vibrazioni e la trasmissione dei rumori in modo da rendere il funzionamento altamente silenzioso.

L'elettronica fornisce all'installatore gli strumenti necessari per ottenere possibilità di personalizzazione o di diagnosi in fase di manutenzione.

Grazie ai suoi ingombri ridotti e al suo design armonico **Swingo** risulta essere compatibile con molteplici contesti di arredamento ed indicato per l'utilizzo residenziale.

- Silenziosità, design ricercato ed ingombro ridotto, indicato per l'utilizzo residenziale
- Disponibile nelle colorazioni nero ed argento metallizzato
- Possibilità di funzionamento in modalità "Low Energy": velocità ed accelerazioni ridotte ottimizzate per l'uso da parte di persone con difficoltà motorie
- Batteria di emergenza integrata per garantire la continuità di funzionamento in mancanza di alimentazione

INSTALLAZIONE CON BRACCIO RIGIDO A TIRARE O ARTICOLATO A SPINGERE

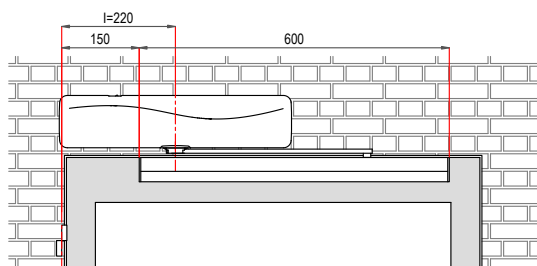

BRACCIO A TIRARE

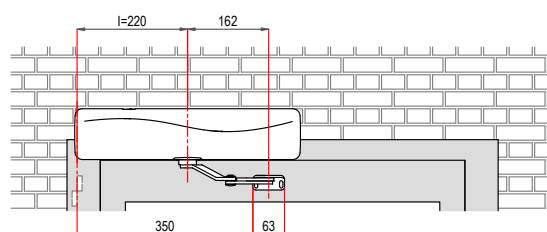
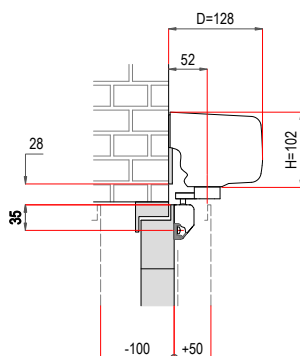
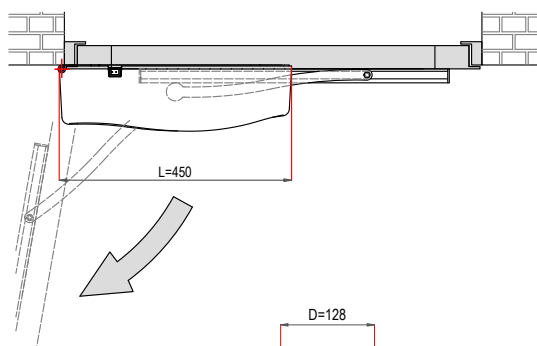

BRACCIO A SPINGERE

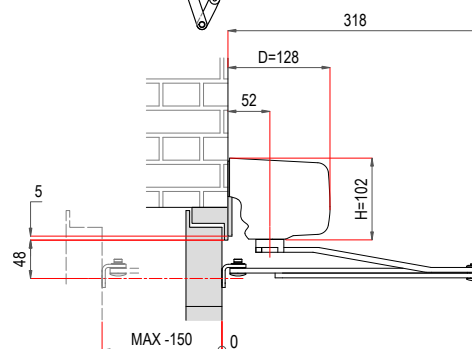
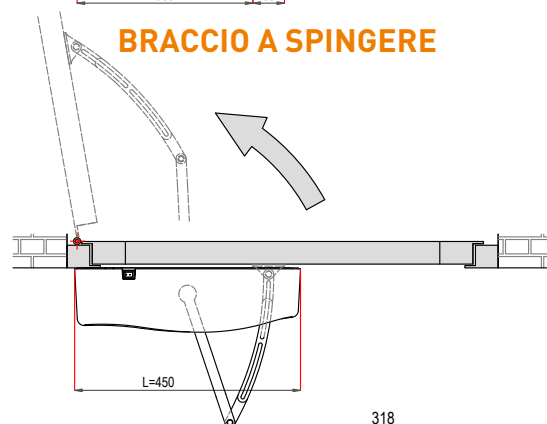



smartPRO

Operatore per porte a battente progettato per semplificare al massimo le attività di installazione e programmazione. **smartPRO** è dotato di soluzioni meccaniche innovative che garantiscono un impiego intensivo ed una lunga vita di esercizio.

Il cuore innovativo dell'operatore è rappresentato dalla trasmissione, composta dal motoriduttore già usato con risultati qualitativi eccellenti in altri automatismi della gamma **Sesamo**, unita ad un unico stadio di riduzione brevettato da **Sesamo**, innovativo rispetto a tutti i prodotti della concorrenza, realizzato con speciale catena a rullini a lubrificazione sigillata (autolubrificante).

Tale soluzione garantisce lunga durata di esercizio e assenza di manutenzione. Il sistema è completato da un accumulatore di energia meccanica realizzato con una speciale ed innovativa molla a nastro.

Particolari accorgimenti in fase di progettazione della centrale elettronica e dell'alimentatore switching consentono un consumo ridotto di energia quando viene attivata la modalità notte.

La particolare forma delle testate laterali consente il posizionamento del coperchio di collegamento tra i due automatismi senza nessun accessorio aggiuntivo nella

versione a doppio battente. Grazie alle dimensioni contenute e alla linea sobria ed essenziale **smartPRO** si adatta ad ogni tipo di ingresso, anche alle soluzioni architettoniche più esigenti. Le molteplici possibilità di utilizzo previste dal microprocessore rendono questo operatore un accessorio indispensabile per la motorizzazione della maggior parte delle porte battenti e come upgrade di porte manuali esistenti.

- Possibilità di gestire diversi tipi di serrature elettriche con diversi valori di alimentazione
- Molla in acciaio armonico ad alta resistenza e durata superiore al milione di cicli completi di apertura/chiusura
- Set-up e messa in funzione direttamente su centrale di controllo o con il selettore/programmatore esterno
- Comandi selezionabili con diversi tipi di selettori di funzione e in WiFi con Sesamo app
- Sistema di trasmissione con catena autolubrificata e sigillata priva di manutenzione
- Funzione PUSH & GO e Interblocco
- Predisposizione sensori su CAN-BUS
- Interruttore ON/OFF e interruttore a 3 logiche standard in testata

INSTALLAZIONE CON BRACCIO RIGIDO A TIRARE O ARTICOLATO A SPINGERE

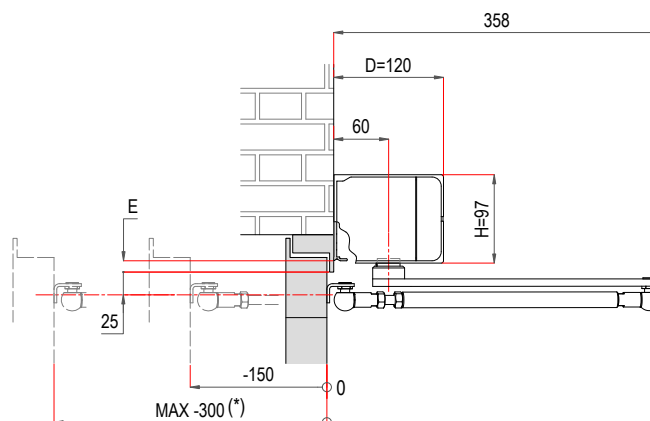
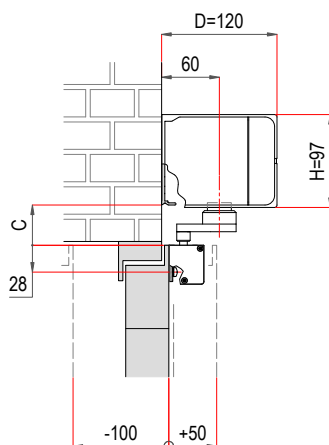

BRACCIO A TIRARE

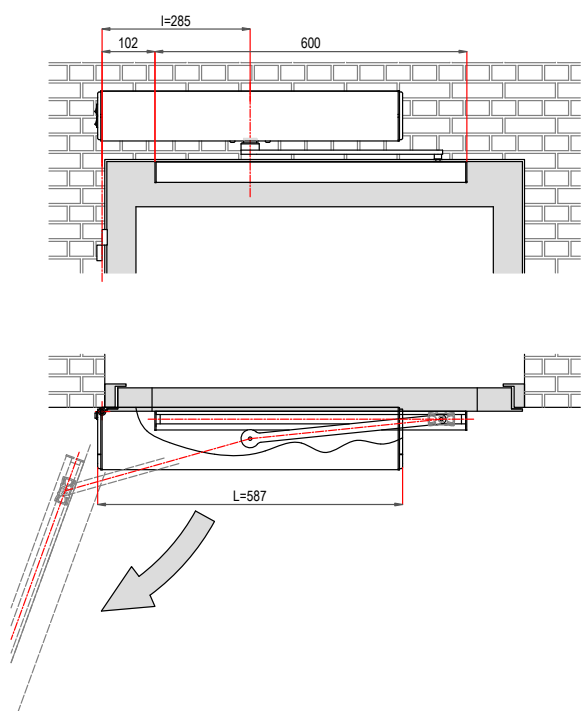

BRACCIO A SPINGERE

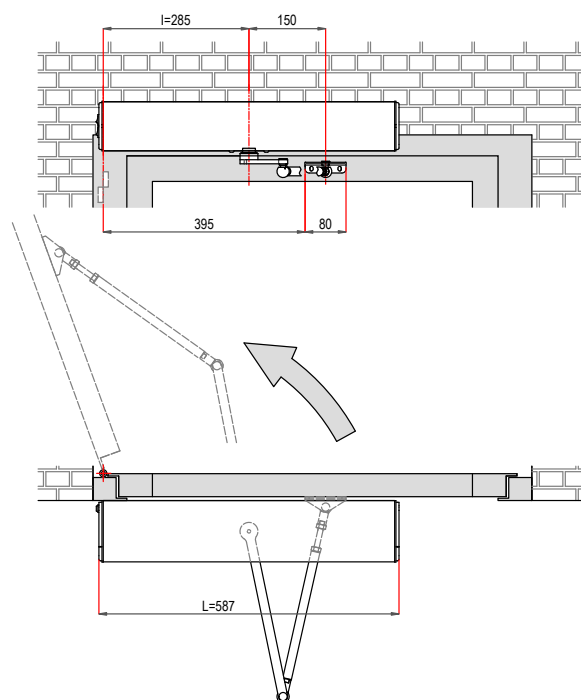

MODELLI DISPONIBILI

SMARTPRO M - Apertura e chiusura a motore.

Adatto ad ogni tipo di ingresso, versatile e potente, batterie opzionali.

SMARTPRO S - Apertura a motore e chiusura a molla.

Ideale per ogni tipo di utilizzo, in assenza di alimentazione l'automatismo si comporta come un normale chiudiporta meccanico.

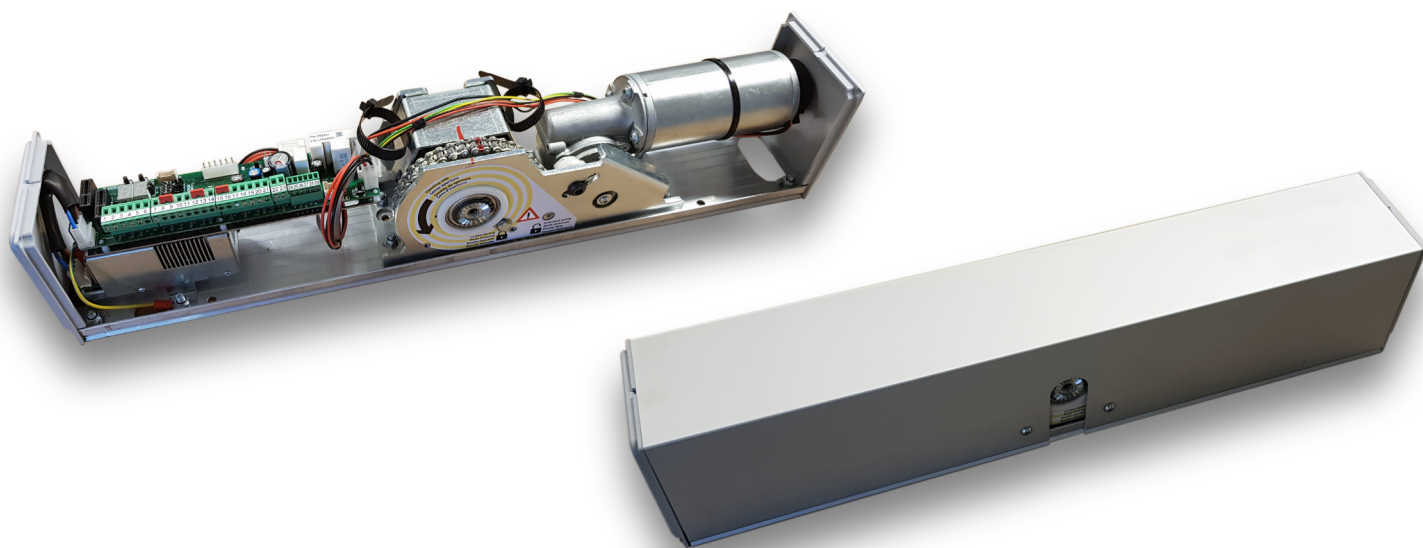

PROSWING



Proswing è l'automatismo ideale per un utilizzo in ogni condizione, grande robustezza unita ad un aspetto dimensionale compatto. Indicato per la movimentazione di ante pesanti e di grandi dimensioni, semplice da installare e configurare. E' dotato di un dispositivo meccanico che gestisce la forza di chiusura a molla incrementando la spinta ad anta quasi chiusa per garantire la chiusura completa con ogni tipo di serratura meccanica.

Le soluzioni progettuali adottate in **Proswing** sono pensate per garantirgli di funzionare correttamente anche in condizioni estreme come in presenza di vento, di ante molto pesanti o elevati gradienti di pressione senza richiedere l'aggiunta di centrali elettroniche di upgrade o altri costi aggiuntivi. La centrale mette a disposizione dell'installatore una vasta scelta di parametri e di modalità di funzionamento attraverso una programmazione rapida ed intuitiva.

L'impiego di ingranaggi con cementazione superficiale, di un giunto elastico per assorbimento degli urti, di un motoriduttore di altissima qualità, di una molla a snervamento controllato con 3 milioni di cicli vita e di una centrale elettronica che subisce tre cicli di collaudo garantiscono a **Proswing** una lunga durata nel tempo e ridotti costi di manutenzione.

- Possibilità di funzionamento in modalità "low energy": velocità ed accelerazioni ridotte ottimizzate per l'uso da parte di persone con difficoltà motorie, secondo le normative vigenti
- Funzione PUSH&GO e interblocco
- Interruttore ON/OFF e interruttore a 3 logiche standard in testata
- Set up e messa in funzione direttamente su centrale di controllo
- Elevato valore di coppia
- Gestione di diverse tipologie di elettroserratura/elettromagneti
- Dispositivo a camme di recupero e regolazione della forza nella fase finale di chiusura per consentire il corretto aggancio con diversi tipi di serratura
- Regolazioni dei valori di forza in apertura e chiusura che permettono l'impiego in varie condizioni ambientali, in presenza di vento o di locali pressurizzati
- Possibilità di configurazione in scheda di 2 segnali di input e 2 di output ausiliari

INSTALLAZIONE CON BRACCIO RIGIDO A TIRARE O ARTICOLATO A SPINGERE

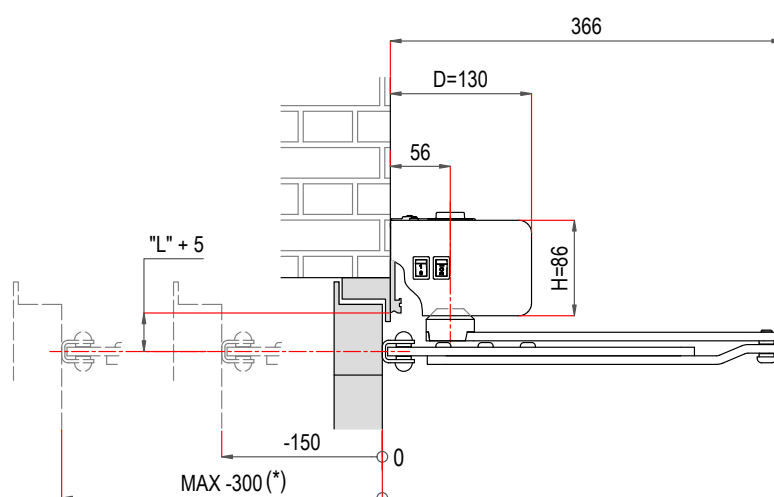
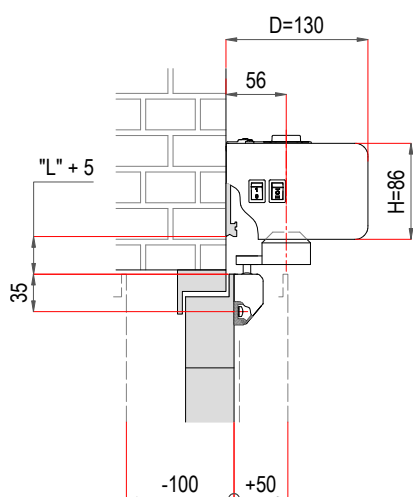

BRACCIO A TIRARE

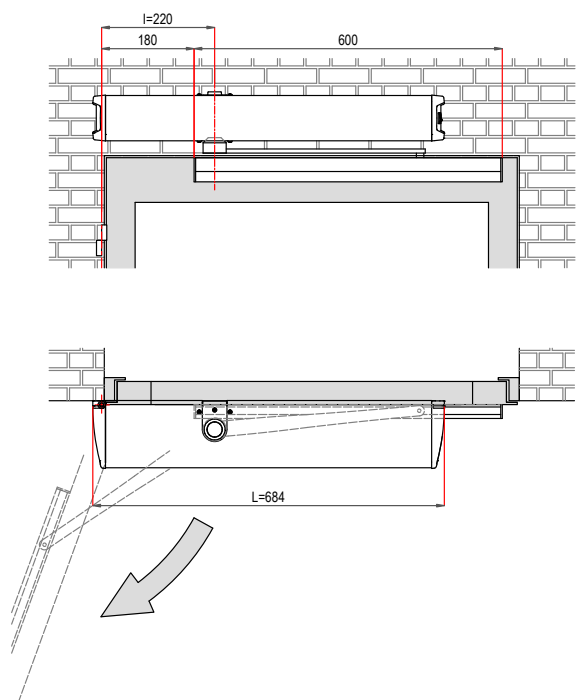

BRACCIO A SPINGERE

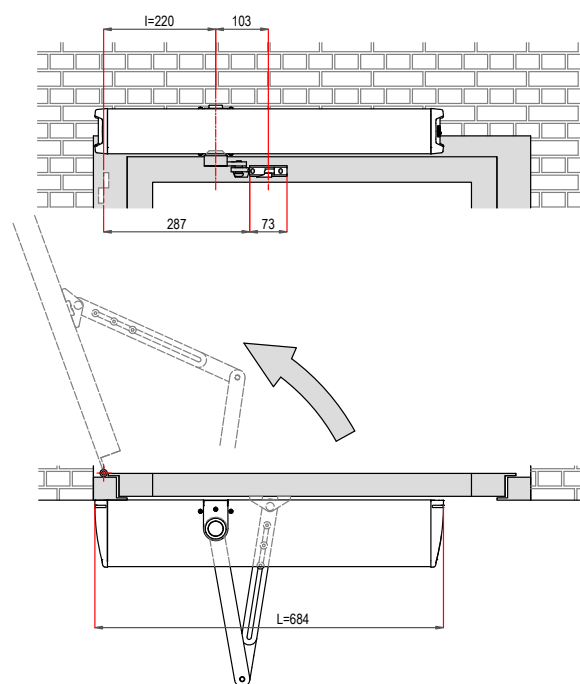

MODELLI DISPONIBILI

PROSWING M - Apertura e chiusura a motore.

Adatto ad ogni tipo di ingresso, versatile e potente, batterie opzionali.

PROSWING S - Apertura a motore e chiusura a molla.

Ideale per ogni tipo di utilizzo, anche gravoso. In assenza di alimentazione l'automatismo si comporta come un normale chiudiporta meccanico.

PROSWING F - Automatismo con sistema integrato

che comanda la chiusura a molla in caso di allarme incendio. È adatto all'utilizzo su porte tagliafuoco e tagliafumo, diversi tipo di installazione con braccio a tirare o spingere. Operatore testato secondo la normativa europea EN1634-1.

PROSWING R - Apertura a molla chiusura a motore.

Aprire in caso di mancanza di alimentazione. Permette l'evacuazione di fumo e/o calore, utilizzabile per uscite di emergenza.

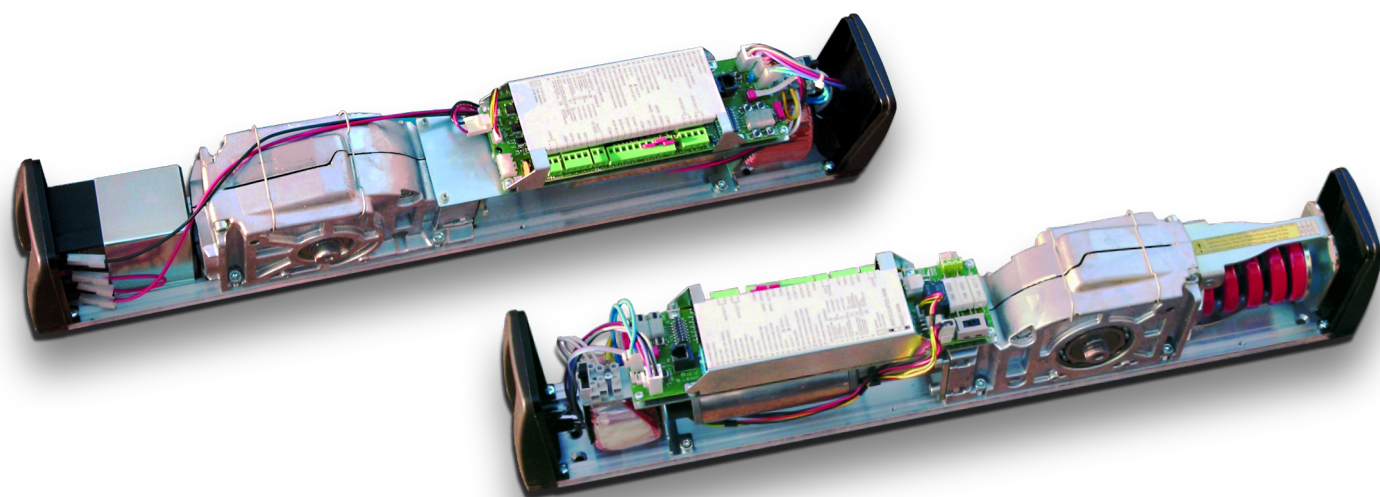

Caratteristiche prodotto	SWINGO	PROSWING M	PROSWING S	PROSWING F	PROSWING R	SMARTPRO M	SMARTPRO S
Altezza (mm)	102	86	86	86	86	95	95
Larghezza (mm)	450	684	684	684	684	587	587
Profondità (mm)	128	130	130	130	130	120	120
Peso operatore	6,7 Kg	10,50 Kg	11 Kg	11 Kg	11 Kg	8,5 Kg	9 Kg
Alimentazione	230 V						
Frequenza Nominale	50-60 Hz						
Potenza Nominale	60 W	85 W	85 W	85 W	85 W	85 W	85 W
Alimentazione periferiche esterne	12 V DC 2,5W Max.	12 V DC 12W Max.	12 V DC 12W Max.	12 V DC 12W Max.	12 V DC 12W Max.	15 V DC 12W Max.	15 V DC 12W Max.
Temperatura di esercizio	-0°C +50°C	-10°C +55°C	-10°C +55°C	-10°C +55°C	-10°C +55°C	-10°C +55°C	-10°C +55°C
Grado IP	IP 20	IP 40	IP 40	IP 40	IP 40	IP 40	IP 40
Portata max	80 Kg	350 Kg	350 Kg	350 Kg	350 Kg	260 Kg	260 Kg
Larghezza max anta (mm)	1.200	1.400	1.400	1.400	1.400	1.400	1.400
Angolo max apertura	100°	110°	110°	110°	110°	110°	110°
Prearico Molla	-	-	EN4 - EN6	EN4 - EN6	EN4 - EN6	-	EN3 - EN6
Incremento forza finale meccanico	-	-	•	•	-	-	-
Incremento forza finale elettrico	•	•	•	•	•	•	•
Controllo sequenza chiusura elettrica	•	•	•	•	•	•	•
Ritardo di apertura (max.)	Regolabile in funzione del tipo di serratura utilizzata						
Logiche funzionamento supplementari	Automatico, Stop aperto, Stop chiuso, Solo uscita, Manuale, OFF						
Funzione Low Energy	•	•	•	•	•	•	•
Push & Go	Regolabile*			Regolabile			
Antivento	Regolabile*			Regolabile			
Sensori CAN-BUS	-	-	-	-	-	•	•
Programmazione	Regolabile*		Direttamente su scheda elettronica o con programmatore Sesamo				
Certificazione	-	EN16005	EN16005	EN1634-1	EN16005	EN16005	EN16005
Utilizzo con porte tagliafuoco	-	-	-	•	-	-	-

* tramite programmatore e software Millenniumware



Strada Gabannone, 8/10 • 15030 Terruggia (AL) ITALY
 Phone: +39 0142 403 223 • Fax: +39 0142 403 256
 info@sesamo.eu • www.sesamo.eu



Management System
 ISO 9001:2015



www.tuv.com
 ID 9105038848

MADE IN ITALY

